

Bestimmungsgemäße Verwendung

Das Druckausgleichsventil wird eingesetzt zur Über- und Unterdruckabsicherung an Tanks und Behältnissen, in Anlagen der Getränke- und Nahrungsmittelindustrie, der pharmazeutischen und chemischen Industrie sowie in der Biotechnologie.



ACHTUNG

Zur Vermeidung von Gefahren und Beschädigungen, ist die Armatur, entsprechend den in der Betriebsanleitung angeführten Sicherheitshinweise und technischen Daten einzusetzen.

Sicherheitshinweise



GEFAHR

- Bei Drücken größer als dem Einstelldruck strömen gasförmige oder flüssige Medien über die Auslassbohrungen "B" radial in die Atmosphäre und können Verletzungen verursachen. Entsprechend der Einbaulage sind Schutz- und Abflussvorrichtungen anzubringen.

Funktion -Überdruck-

Das Druckausgleichsventil hat die Funktion unzulässige Drucküberschreitungen gasförmiger Medien, in Tanks und Behältnissen, und Anlagensegmente zu verhindern. Generell ist der Einstelldruck größer als der Betriebsdruck. Das Ventil öffnet gegen Federkraft, wenn der Betriebsdruck sich auf den Einstelldruck erhöht hat. Mit der Druckzunahme wird die Durchflussmenge (Abb.1) konstant abgeführt.

Abblase-Leistungsdigramm



Abb. 1

Funktion -Unterdruck-

Das Druckausgleichsventil hat die Funktion unzulässige Unterdruck-Überschreitungen, in Tanks und Behältnissen, und Anlagensegmente zu verhindern. Das Ventil öffnet gegen Federkraft bei einer Druckdifferenz zur Atmosphäre von 0,05bar. Die Durchflussmenge ist in Abhängigkeit des Absolutdruckes aus dem Leistungsdigramm (Abb.2) zu entnehmen.

Belüften-Leistungsdigramm

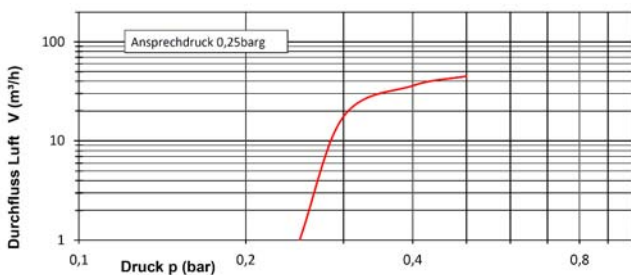

Abb. 2



Reinigung

Das Reinigen des Druckausgleichsventiles ist im ausgebautem, demontiertem Zustand vorzunehmen.

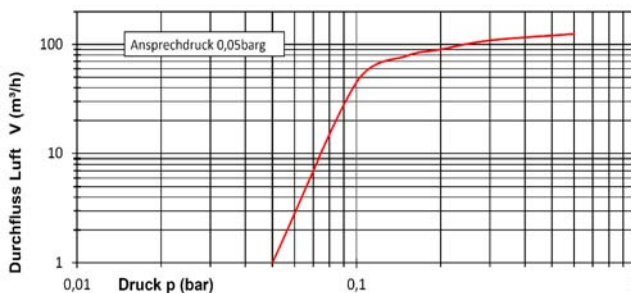
Einbaurichtlinien

Generell sind die Druckausgleichsventile vertikal am Anschluss (A) (siehe Abb.3) einzubauen.

Reinigung

Das Reinigen des Druckausgleichsventiles ist im ausgebautem, demontiertem Zustand vorzunehmen.

Technische Daten

Bauart:	Druckausgleichsventil für Über- und Unterdruck Federkraft schließend für gasförmige Medien
Anschluss:	G1¼"
Temperatur:	-10°C / +130°C (Dämpfe - Gase)

Werkstoff:	produktberührt	nicht produktberührt
Edelstahl:	1.4301 / ASI304	1.4301 / ASI304
Oberflächen:	RA 0,8µm	RA 1,5 - 2,5µm E-polier
Dichtungen:	FKM	-

Kennzeichnung (K)

Hersteller:	Logo
Anschluss:	xxxx
prod. berührter Werkstoff / Dichtung:	xxxx / xxxx
Überdruck:	+ x,xx bar Ü
Unterdruck:	- x,xx bar U
Artikelnummer:	xxxx xxx xxx-xxx
Auftragsnummer:	xxxxxxxx

☐ **Wartung**

Die Wartungsintervalle sind von den Betriebsbedingungen "Temperatur, Temperaturintervalle, Reinigungsmedium, Medium, Druck und Schalthäufigkeit" abhängig. Es wird empfohlen die Dichtungen präventiv im 1-jährigen Zyklus zu wechseln, wobei nach Zustand der Dichtung längere Wartungsintervalle vom Anwender festzulegen sind.



HINWEIS

Bei Wartungen die nicht vom Hersteller durchgeführt werden, ist von einer autorisierten Stelle die Funktion analog dem vorgegebenen Leistungsdaten zu prüfen und zu protokollieren.

☐ **Demontage und Montage**

Demontage

- Plombe (8) entfernen.
- Hubbegrenzungsschraube (14) ausschrauben.
- Deckel (5) vom Gehäuse (1) abschrauben.
- Teller (4) ausbauen.
- ⚠ Achtung: geringe Federspannung.
- Druckfeder (13) mit sämtlichen Anbauteilen aus dem Gehäuse (1) ausbauen.
- Sechskantmutter (9) ausschrauben und Unterdruckteller (2) ausbauen.
- O-Ring (10), (12) ausbauen.

Montage

- Einbauräume und Laufflächen reinigen und leicht einfetten.
- Montage in umgekehrter Reihenfolge durchführen.

Funktionsprüfung

- Funktion entsprechend den vorgegebenen Leistungsdaten im Betriebszustand überprüfen.

☐ **Zeichnung**

☐ **Ersatzteilliste**

Pos.	Benennung	Werkstoff
1	Gehäuse Art.-Nr.: 6000 042 001-021	1.4301 AISI 304
2	Unterdruckteller Art.-Nr.: 6000 042 002-021	1.4301 AISI 304
3	Ventilteller Art.-Nr.: 6000 042 003-021	1.4301 AISI 304
4	Teller Art.-Nr.: 6000 042 004-021	1.4301 AISI 304
5	Deckel Art.-Nr.: 6000 042 005-021	1.4301 AISI 304
6	Drahtgewebe Art.-Nr.: 6000 042 009-020	1.4301 AISI 304
7	Plombierdraht Art.-Nr.: 8165 001 000-000	-----
8	Kunststoffplombe Art.-Nr.: 8166 000 010-060	KV
9	Sechskantmutter DIN 985 Art.-Nr.: 8115 006 000-020	1.4301 AISI 304
10	O-Ring Ø25 x 3.0 Art.-Nr.: 2304 025 030-051	FKM
11	Druckfeder VD 090 E Art.-Nr.: 8150 090 030-031	1.4310 AISI 301
12	O-Ring Ø17 x 3.0 Art.-Nr.: 2304 017 030-051	FKM
13	Druckfeder VD 207 K01 Art.-Nr.: 8150 207 071-031	1.4310 AISI 301
14	Schraube für Hubbegrenzung Art.-Nr.: 8085 005 012-021	1.4301 AISI 304

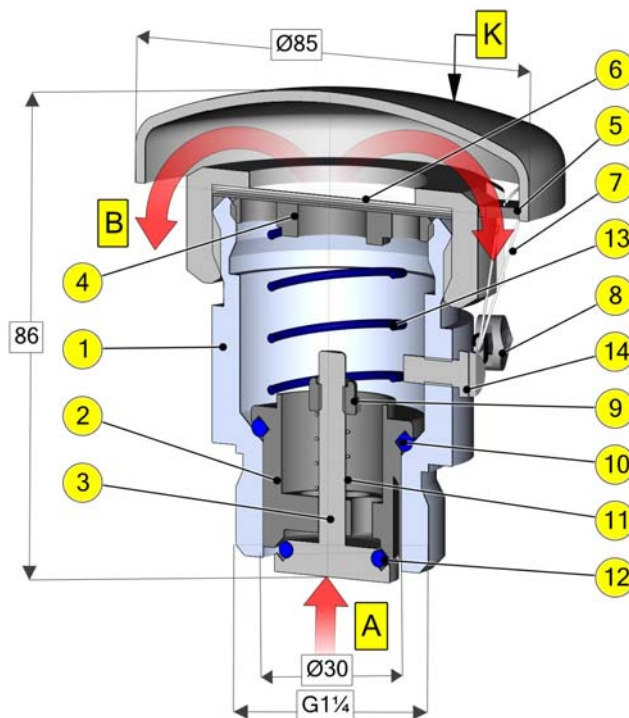

Abb. 3